

Elektrické auto R/C

návod (W014186, W014187, W014188, W014189)



ZÁKLADNÍ INFORMACE

- Vhodné pro děti od 3 do 6 let, používejte pod dozorem dospělé osoby.
- Přibližné rozměry: 102x62x52cm
- Maximální nosnost 20Kg
- Vhodné použití v prostředí o teplotě 0-40°C
- Rychlost 1.8 - 3km/h
- Doba nabíjení baterie: první dvě nabíjení (po zakoupení) 6h, každé další nabíjení 1,5h. Baterii nikdy nepřebíjejte. Použití 20-30 minut na jedno nabíjení.
- Životnost baterie: 300 nabíjecích cyklů

DÁLKOVÉ OVLÁDÁNÍ

1. Vložte 2xAA baterie do dálkového ovladače, na palubní desce auta aktivujte přepínačem způsob ovládání "dálkovým ovladačem". Bliká-li kontrolka dálkového ovladače, je nutné provést párování s autem. Stiskněte libovolné tlačítko ovladače po dobu 3 sekund, kontrolka přestane blikat a párování je nyní dokončeno.
2. Funkce ovladače: jízda vpřed, jízda vzad, zatáčení doleva, zatáčení doprava. Některé modely umožňují také změnu rychlosti jízdy a otevírání / zavírání dveří.

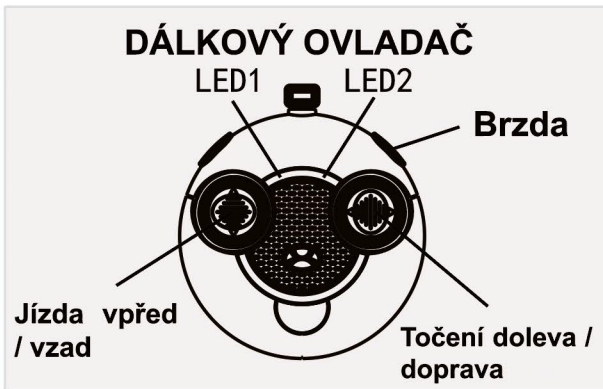

ZÁKLADNÍ FUNKCE

1. Přepínačem s označením "A" aktivujete auto (aktivaci signalizuje světelná dioda).
2. Přepínačem s označením "B" aktivujete světelné efekty, je-li přepínač aktivní, světla svítí.
3. Přepínač s označením "C" volí mezi možnostmi ovládání pohybu auta na dálkovém ovladači nebo ovládáním pohybu auta přímo, tedy pedálem a volantem.
4. Přepínač s označením "D" v poloze "od sebe" aktivuje po stisku pedálu jízdu vpřed, přepínač v poloze "k sobě" aktivuje po stisku pedálu jízdu vzad a poloha přepínače uprostřed značí neutrální, tedy auto stojí.
5. Stiskem tlačítek na volantu aktivujete zvukové efekty.
6. Přepínačem s označením "E" nastavíte hlasitost zvukových efektů.
7. Do dálkového ovladače je nutné vložit 2x AA baterie, dosah vysílání je zhruba 30m (může se lišit s ohledem na podmínky, ve kterých je hračka používána).
8. Auto je vybaveno bezpečnostní pojistkou, která jej deaktivuje v případě přehřátí, v důsledku dlouhého používání v kuse. Vyčkejte pár minut a můžete znovu používat.
9. Auto je vybaveno funkcí pozvolného startu. Při rozjíždění je rychlost nižší, teprve po určitém odjetém úseku se rychlost automaticky zvýší.
10. Přepínačem "F" lze upravovat rychlost jízdy (ne každý model je touto funkcí vybaven).
11. MP3 vstup pro přehrávání hudby je označen "G".
12. USB port pro vložení flash disku a přehrávání audio souborů je označen "H".
13. Pedál po jehož stisku auto jede je označen "I".

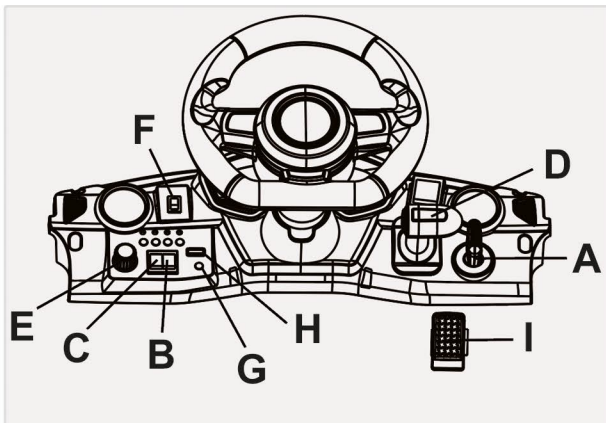

DOPLŇUJÍCÍ INFORMACE

Dešší nabíjení výkon baterií nezlepšuje, nadměrné nabíjení může baterie poškodit, či zkrátit jejich životnost. Při jízdě předcházíte srážkám modelů s překážkami. Nedoporučuje se též prudká změna směru jízdy na vysílání (např. prudký pohyb páčky dopředu a dozadu). Může dojít k poškození ozubených koleček v modelu. Funkci vašeho auta může ovlivnit současné používání jiné hračky řízené na stejné frekvenci jako vaše auto, negativní vliv může také mít těsná blízkost vysokého napětí, televizních a rádiových přijímačů, apod., např i drátěné pletivo, telegraf, dráty nebo velké kovové předměty mohou ztížit či znemožnit ovládání hračky. Nepoužívejte hračku ve vlhkém nebo mokřem prostředí, elektronické součástky by se mohly vážně poškodit. Nesnažte se auto opravit, mohlo by dojít k trvalému poškození hračky. Opravy doporučujeme svěřit zkušeným osobám, nebo specializovanému servisu. Chraňte před mechanickým poškozením. Pro Vaši bezpečnost doporučujeme nepoužívat model na silnicích či běžných komunikacích. S autem nejezděte do kopce, používejte pouze na rovině. Výrobek 35MHz není možno volně provozovat v ČR - pouze na základě individuálního oprávnění ČTÚ. Nikdy nepoužívejte adaptér a baterie současně (nabízí-li model tuto možnost). Při poškození adaptéru přístroj okamžitě odpojte z el. sítě. Poškozený adaptér již dále nepoužívejte, hrozí nebezpečí zasažení elektrickým proudem. Při dlouhodobém zapojení může dojít k zahřátí adaptéru. Při nadměrném zatížení adaptéru může dojít k poškození přístroje. Adaptér a nabíjení baterií smí provádět pouze dospělá osoba. Není-li hračka delší dobu v provozu, vyjměte baterie. Nefunkční adaptér vyhazujte do tříděného odpadu.

MONTÁŽ A PŘÍPRAVA AUTA

1. Přední kola a levé zadní kolo: jsou-li kola vybavena světelnými efekty (záleží na modelu, který vlastníte), použijte mazivo a poté nasadte kola na osu (obr.2), po zajištění uslyšíte "kliknutí". Jsou-li kola bez světelných efektů, vložte těsnění před použitím maziva a poté postačí kolo nasunout na osu.
2. Pravé zadní kolo: použijte mazivo a nasadte kolo na osu s hnacím mechanismem. Při zajištění uslyšíte opět "kliknutí" (obr. 3).
3. Jsou-li poklice odděleny od kol, nasadte je za zatlačení, správné zajištění signalizuje slyšitelné "kliknutí" (obr.5).
4. Instalace nabíjecí baterie (obr.6) do bateriového slotu pod sedadlem - vložte baterii do držáku umístěného pod sedadlem a zapojte správně drátky (červený drátek = +, černý = -), k přichycení použijte 2 šrouby (4x12mm). Baterii přikryjte krytem (obr. 7), který přišroubujete 2 šrouby (4x12mm). Poté na kryt nasadte sedadlo (obr.9). Nabíjecí port naleznete pod sedadlem. Pro nabíjení zapojte konektor adaptéru, ten poté zapojte do el. zásuvky. Doba prvního a druhého nabíjení (po zakoupení) 6 hodin, každé následné nabíjení poté už jen 1,5h (nabíjení značí kontrolka). Nikdy baterii nenabíjejte déle, než je nezbytné nutné. Životnost baterie je 300 nabíjecích cyklů, dbejte na to, aby byla baterie nabita alespoň jednou za 2 měsíce (jinak může dojít k trvalému poklesu či úplné ztrátě kapacity baterie). Do auta nikdy nepoužívejte jinou nabíjecí baterii a jiný nabíjecí adaptér než-li ty, které jsou součástí balení. Nabíjení smí provádět jen dospělá osoba, baterie a nabíječka nejsou hračky. Objeví-li se během používání auta kouř, zápach, nebo závadu indikující zvuk, přestaňte ihned auto používat a zašlete jej na odbornou opravu. Během nabíjení vypněte auto přepínačem a nepoužívejte jej.
5. Instalace volantu: nasadte volant (obr.10) na řídicí tyč. Volant sešroubujte s tyčí pomocí šroubu (5x37mm) a matice a zároveň spojte kontakty.
6. Instalace předního skla (obr.11) - nasadte přední sklo v přední části auta.
7. Nasuňte kapotu v přední části auta (obr. 12).

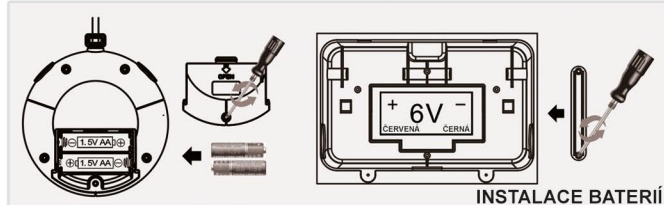
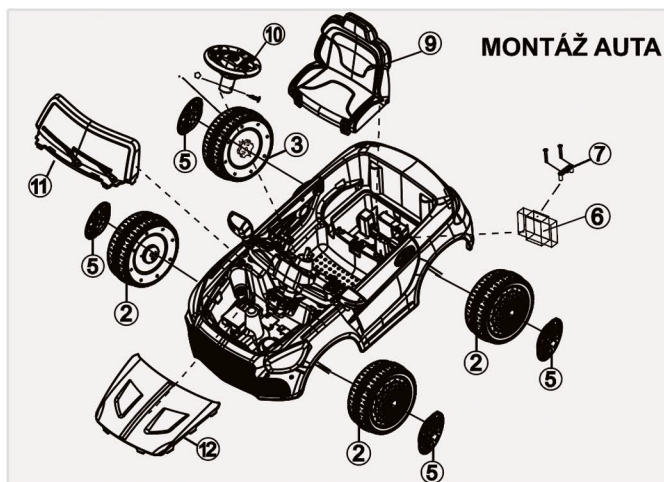

POPIS FUNKCÍ PANELU MULTIMEDIA

- A - kontrolka bluetooth a rádio
- B - kontrolka MP3
- C - slot pro paměťovou kartu
- D - volba režimu "MODE"
- E - předchozí zvuková stopa / snížení hlasitosti
- F - USB kontrolka
- G - kontrolka paměťové karty
- H - další zvuková stopa / zvýšení hlasitosti
- I - USB port
- J - zastavení přehrávání / ladění rádia
- K - MP3 vstup

Mezi multimediální funkce patří přehrávání hudby přes Bluetooth, rádio, MP3 vstup a přehrávání audio stop z USB flash disku a paměťové karty. Funkce bluetooth je automaticky spuštěna při aktivaci auta, postačí sřárovat s telefonem a můžete přehrávat hudbu. Zapojíte-li externí audio zdroj přes USB port, MP3 vstup, bluetooth nebo radio, stiskem tlačítka "MODE" zvolte ten, ze kterého chcete hudbu přehrávat. Přehráváte-li hudbu z USB portu nebo z paměťové karty, můžete zvukové stopy přeskačovat nebo vracet. Tlačítka lze také ovládat hlasitost přehrávání.

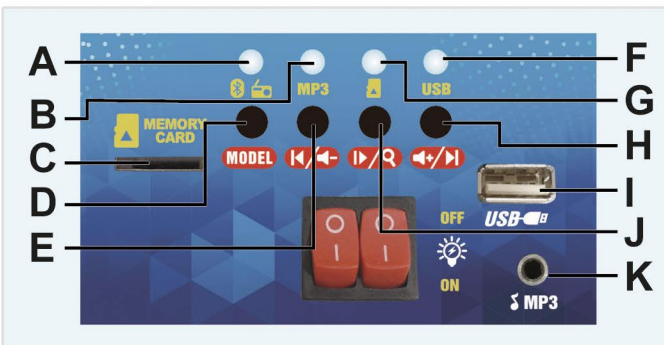

WIKY S.R.O.
01 KYCUM, Svatoborská 385
IČO: 002912481

ING. JOZEF ŠTEFFEK
WIKY
TEL: 07432 486 58, TEL/FAX: 07455 207 76
KRYŽEVSKÁ 16, MALINOVO 900-45
IČO: 32530424

Ing. Josef Kouřil
Wiky spol. s r.o.

Ing. Jozef Šteffek
majitel firmy